

## POPIS VÝROBKU

Betónové tvárnice z prostého betónu vibrolisované, dvojvrstvové. Spodná vrstva zabezpečuje pevnosť v ťahu za ohybu a mechanickú stabilitu. Vrchná vrstva zabezpečuje odolnosť proti mrazu a rozmrazovacím látkam, proti obrusnosti a mechanickým vplyvom.

## VHODNOSŤ POUŽITIA

Ukončenie plôch vytvorených z dlažieb a dlaždíc, ukončenie komunikácií, chodníkov, vytvorenie prevýšení pri výstavbe ciest, ohraničenie terás.

## PREDNOSTI VÝROBKU

- jednoduchý efektný vzhľad
- mnohostranné použitie

## TECHNICKÉ ÚDAJE

Tvárnica	100
Dĺžka [mm]	999 ± 2
Šírka [mm]	100 ± 2
Výška [mm]	200 ± 5
Hmotnosť [kg/ks]	45,0
Spotreba [ks/m]	1,00
Farba	sivá

**Povrch** – drsný, odolný proti oderu

**Raster** – 100 cm

**Pohľadová hrana** – skosenie 15/15 mm

**Škály** – nasucho 3 až 5 mm, vyškárované 10 mm

**Ukončenie** – rezaním

## MECHANICKO-FYZIKÁLNE VLASTNOSTI

Vyhľadanie o parametroch na [www.premac.sk](http://www.premac.sk)



> [Zákaznícka podpora](#) > [Certifikáty](#)

## SKÚŠANIE, KVALITA

Systém riadenia kvality Premac spol. s r.o., je v súlade s normou ISO 9001: 2015.

Výroby našej spoločnosti sú skúšané v súlade s európskymi harmonizovanými normami a deklarované vyhlásením o parametroch.

Pravidelná kontrola a skúšky výrobkov sú centrálné zabezpečované skúšobňou Premac a externými certifikovanými skúšobňami.

## TVAR VÝROBKU

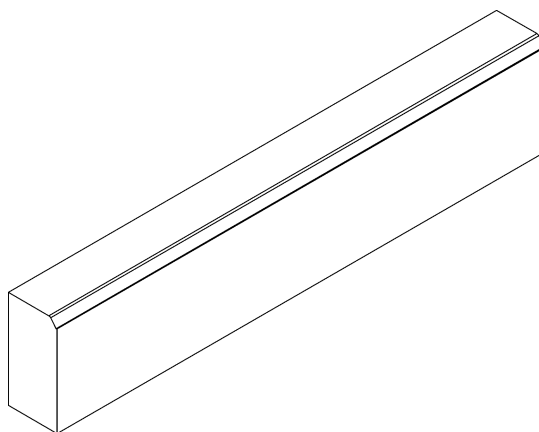
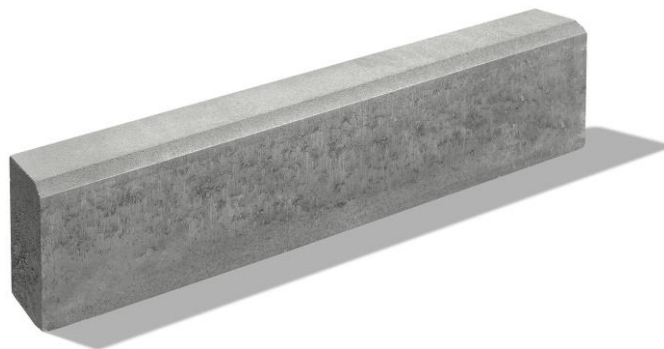

## SPÔSOB DODÁVANIA

Tvárnica	100
Množstvo [ks/pal]	32
Hmotnosť [kg/pal]	1465

Výrobky sa dodávajú na paletách. Palety sa zálohujú, po vrátení sa odpočíta poplatok uvedený vo [VOP](#).

## ZHOTOVENIE VRCHNEJ NOSNEJ VRSTVY

Na rastlú alebo dostatočne spevnenú zemnú pláň (tvorí spodnú nosnú vrstvu) zhotovte nezámraznú nosnú vrstvu z ťaženého kameňa alebo štrkodry (zrornosť 0/32 mm) a zhutnite. Hrúbka je podľa miestnych podmienok a predpokladaného zaťaženia.

## BETÓNOVÉ LÔŽKO

Na vrchnú nosnú vrstvu zhotovte betónové lôžko (min. C 16/20), zrornosť 0/8 – 0/16, konzistencie S1 a zarovajte do roviny zodpovedajúcej plánovanej úrovni vrchnej plochy obrubníkov pri zohľadnení výšky obrubníka.

**ULOŽENIE OBRUBNÍKOV**

Uloženie musí byť vykonané tak, aby plocha betónového lôžka bola zaťažovaná rovnomerne. Kontaktná plocha obrubníkov musí byť pre uloženie dôkladne navlhčená. Pri ukladaní je potrebné zabezpečiť, aby sa celá spodná plocha obrubníka dôkladne spojila s betónom lôžka. Použite prísadu do betónu na zlepšenie príľnavosti.

Obrubníky uložte výškovo, smerovo zvisle do lôžka. Na vyrovnanie do požadovanej nivelety použite smerovú šnúru, drevené resp. gumené kladivo spolu s dreveným pokleповým hranolom. Ihneď po zrovnaní obrubníka naneste po stranách obrubníka betónovú zmes v spáde cca 45° pre vytvorenie bočnej podpory. Betónovú zmes ihneď zhutnite prepichovaním, aby sa dosiahlo jej spojenie s lôžkom a príľnutie na obrubník.

**ŠKÁROVANIE**

Cestné obrubníky ukladajte zásadne so škárami. Ak škáry nebudú vyplnené, musia mať šírku 3 až 5 mm. Ak budú vyplnené plastickou príľnavou hmotou, resp. cementovou maltou, budú mať šírku cca 10 mm. Viditeľnú škáru treba po celej dĺžke prehýbiť o 5 mm.

**ČISTENIE A ÚDRŽBA**

Povrch obrubníkov čistite a udržiavajte suchým, resp. mokrym spôsobom. Prípadné výlupky vzniknuté neprimeraným zaťažením ihneď sanujte.

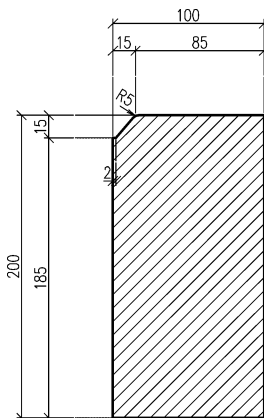
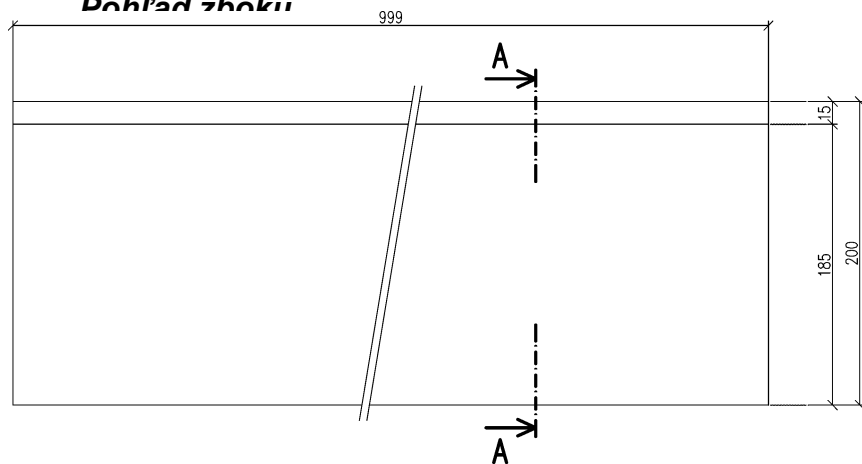
**VÝROBNÉ ROZMERY****Rez A-A****Pohľad z boku****PRÍKLAD ULOŽENIA**